

НАПРАВЛЯЮЩАЯ ВТУЛКА БРОНЗОВАЯ САМОСМАЗЫВАЮЩАЯСЯ

EL-EBV

МАТЕРИАЛ:

650 # изготовлен из прочного литого бронзового металла со специальными твердыми смазочными материалами.

ОПИСАНИЕ:

направляющая втулка бронзовая, самосмазывающаяся;

Макс.нагрузка статическая **150N/mm²**

Макс. динамическая нагрузка **90N/mm²**

Макс. скорость (сухой) **<0,30m/s**

Макс. скорость (масло) **<1.00m/s**

PV Max **3,3N/mm²*m/s**

Предел температуры **-100°С-+300°С**

Предел прочности **750N/mm²**

Твердость **НВ ≥210**

Относительное удлинение **12%**

Коэффициент линейного расширения

1,9*10⁻⁵/°С

Плотность **8,0**

Коэффициент трения **0,03-0,20**

ПРИМЕР ЗАКАЗА: EL-EBV-d*L

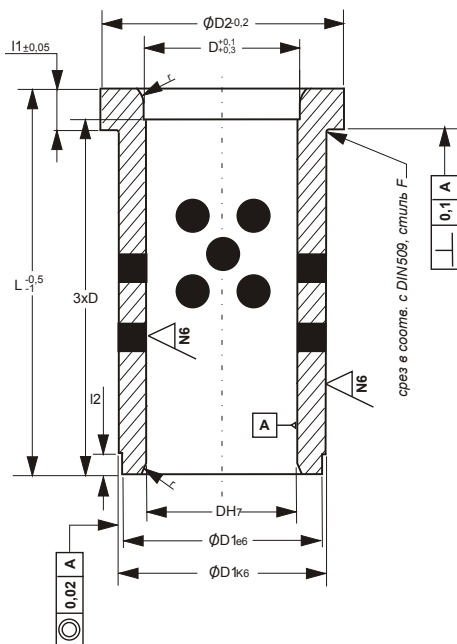

D	9	10	12	14	15	16	18	20	22	24	30	32	40	42	50	60
D1	14	14	18	20	20	22	26	26	30	30	42	42	54	54	66	80
D2	16	16	23	25	25	27	31	31	35	35	47	47	60	60	72	86
L1	3	3	6	6	6	6	6	6	6	6	6	6	10	10	10	20
L2	2	2	3	3	3	3	3	3	3	3	3	3	4	4	4	4
r	1	1	1.5	1.5	1.5	1.5	1.5	1.5	2	2	2	2	3	3	3	3

L	ДЛИНА															
12	•	•														
17	•	•	•	•	•	•	•	•	•	•						
22	•	•	•	•	•	•	•	•	•	•						
27	•	•	•	•	•	•	•	•	•	•	•	•				
36	•	•	•	•	•	•	•	•	•	•	•	•				
46				•	•	•	•	•	•	•	•	•				
56				•	•	•	•	•	•	•	•	•	•	•		
66							•	•	•	•	•	•	•	•		
76								•	•	•	•	•	•	•	•	
86								•	•	•	•	•	•	•	•	
96											•	•	•	•	•	•
116											•	•	•	•	•	•
136													•	•	•	•
156													•	•	•	•
196															•	•