

ШАРИКОВАЯ ВТУЛКА С БУРТОМ VOLEXP

3-852

МАТЕРИАЛ:

Втулка из нержавеющей стали 1.2083, внутренняя часть- анодированный алюминиевый сепаратор, высокоточные шарики из нержавеющей стали.

ТВЁРДОСТЬ: 54-56 HRC

ОПИСАНИЕ:

Шариковая направляющая втулка с буртом для центрирования с другой плитой; идеальна для точного скольжения на пресс-формах с быстрыми циклами.

ПРИМЕР ЗАКАЗА: 3-852-d1*L

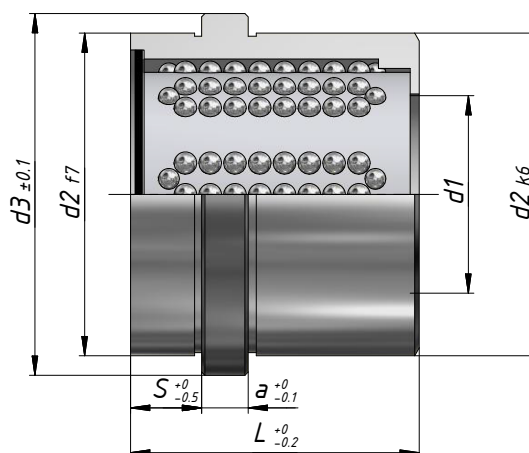

d1	L	d2	d3	a	s	Øшарика	№ линий
12	22	24	28	6	8	3	5
16	22	30	32	6	8	3	6
20	26	32	36	6	9	3	6
25	26	40	46	6	9	3	8

ФЛАНЕЦ ДЛЯ ФИКСАЦИИ VOLEXP

3-364

МАТЕРИАЛ:

Специальная стальная втулка, внутренняя часть- высокопрочный сепаратор из бронзы.

ТВЁРДОСТЬ: 60-62 HRC

ОПИСАНИЕ:

Шариковая направляющая втулка с буртом для центрирования с другой плитой; идеальна для точного скольжения на пресс-формах с быстрыми циклами.

ПРИМЕР ЗАКАЗА: 3-364-L

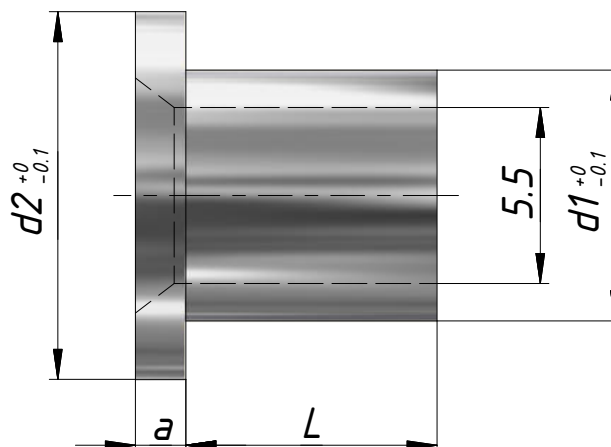

L	a	d1	d2
6	3	9	13
8	3	9	15