

НАПРАВЛЯЮЩАЯ КОЛОНКА С ДВУМЯ ПОСАДОЧНЫМИ ДИАМЕТРАМИ (ЕВРОПА)

GBE-110

АЛЬТЕРНАТИВНЫЕ КОДЫ:

Z011; ≈E1020; N08; ≈ Z1030

МАТЕРИАЛ: 1.7264

ТЕРМИЧЕСКАЯ ОБРАБОТКА: цементирование и закалка (глубина 0,8 мм)

ТВЁРДОСТЬ: 60-62 HRC

ОПИСАНИЕ:

Колонка с головкой с двумя посадочными диаметрами, европейский стандарт, с каналами для смазки и с усиленной посадкой. Твердость: 60 +2 HRC.

ПРИМЕР ЗАКАЗА: GBE-110-d*L

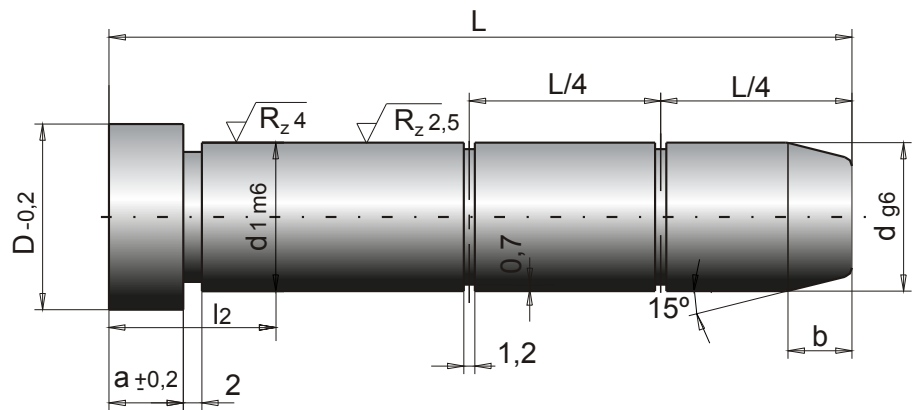

d	D	a	b	Длина L																			
				40	60	80	100	120	140	160	180	200	220	240	300	360							
L2				17	17	22	22	27	27	36	36	46	46	46	56	56	56	76	76	76	96	116	
10	12	3	4	•	•		•		•														
12	16	6	7		•		•		•		•												
14	18	8	7		•		•		•		•	•											
15	18	8	7			•		•	•		•	•											
16	20	8	7					•	•		•	•			•	•							
18	22	8	7					•	•		•	•			•	•							
20	24	8	7						•		•	•			•	•		•					
22	26	15	7						•		•	•			•			•	•				
24	28	15	7												•			•					
30	36	15	7												•			•			•		
32	36	25	7															•			•		
40	48	15	10															•			•	•	
50	58	15	15															•			•	•	•
60	68	20	20																		•	•	•