

# НАПРАВЛЯЮЩАЯ ВТУЛКА БРОНЗОВАЯ САМОСМАЗЫВАЮЩАЯСЯ

# EL-EGL

## МАТЕРИАЛ:

650 # изготовлен из прочного литого бронзового металла со специальными твердыми смазочными материалами.

## ОПИСАНИЕ:

направляющая втулка гладкая, бронзовая, самосмазывающаяся;

Макс.нагрузка статическая **150N/mm<sup>2</sup>**

Макс. динамическая нагрузка **90N/mm<sup>2</sup>**

Макс. скорость (сухой) **<0,30m/s**

Макс. скорость (масло) **<1.00m/s**

PV Max **3,3N/mm<sup>2</sup>\*m/s**

Предел температуры **-100°C~+300°C**

Предел прочности **750N/mm<sup>2</sup>**

Твердость **HB ≥210**

Относительное удлинение **12%**

Коэффициент линейного расширения **1,9\*10<sup>-5</sup>/°C**

Плотность **8,0**

Коэффициент трения **0,03~0,20**

**ПРИМЕР ЗАКАЗА: d\*D\*L**

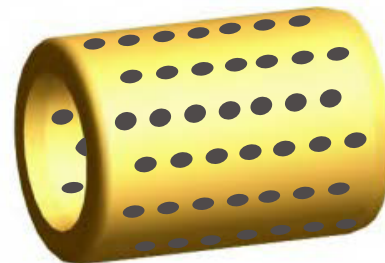
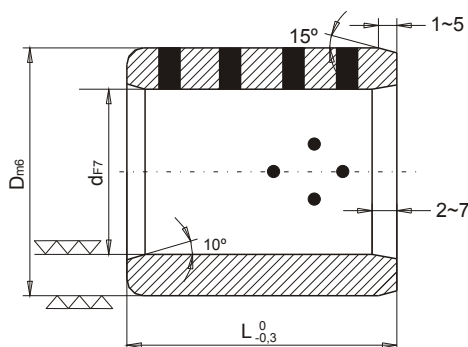

d(F7)	D(m6)	L± <sup>0/0,3</sup>	d(F7)	D(m6)	L± <sup>0/0,3</sup>	d(F7)	D(m6)	L± <sup>0/0,3</sup>	d(F7)	D(m6)	L± <sup>0/0,3</sup>
8	12	8	20	28-30	16	40	50-55	60	70	90	80
8	12	10	20	28-30	20	45	55-56-60	30	80	96-100	40
8	12	12	20	28-30	25	45	55-56-60	35	80	96-100	50
8	12	15	20	28-30	30	45	55-56-60	40	80	96-100	60
10	14	8	20	28-30	35	45	55-56-60	50	80	96-100	70
10	14	10	20	28-30	40	45	55-56-60	60	80	96-100	80
10	14	12	25	33-35	16	50	60-62-65	30	80	96-100	100
10	14	15	25	33-35	20	50	60-62-65	35	80	96-100	120
10	14	20	25	33-35	25	50	60-62-65	40	90	110	60
12	18	10	25	33-35	30	50	60-62-65	50	90	110	70
12	18	12	25	33-35	35	50	60-62-65	60	90	110	80
12	18	16	25	33-35	40	50	60-62-65	70	90	110	100
12	18	20	25	33-35	50	55	70	40	90	110	120
12	18	25	30	38-40	20	55	70	50	100	120	60
12	18	30	30	38-40	25	55	70	60	100	120	70
13	19	10	30	38-40	30	55	70	70	100	120	80
13	19	16	30	38-40	35	60	74-75	30	100	120	100
13	19	20	30	38-40	40	60	74-75	35	100	120	120
16	22	12	30	38-40	50	60	74-75	40	110	130	80
16	22	16	30	38-40	60	60	74-75	50	110	130	100
16	22	20	31,5	40	40	60	74-75	60	110	130	120
16	22	25	35	44-45	25	60	74-75	70	120	140	80
16	22	30	35	44-45	30	60	74-75	80	120	140	100
16	22	35	35	44-45	35	63	75	60	120	140	120
16	22	40	35	44-45	40	63	75	70	130	150	100
18	24	15	35	44-45	50	65	80	60	130	150	130
18	24	16	35	44-45	60	65	80	70			
18	24	20	40	50-55	25	70	85	35			
18	24	25	40	50-55	30	70	85	40			
18	24	30	40	50-55	35	70	85	50			
18	24	35	40	50-55	40	70	85-90	60			
18	24	40	40	50-55	50	70	85-90	70			