

с пружиной

Самозапирающаяся перегородка с пружиной легко и эффективно размещается в охлаждающем канале.

Спиральный рисунок обеспечивает равномерное распределение температуры по всей поверхности, а также создает турбулентный поток, который обеспечивает большее поглощение тепла.

Благодаря широкому диапазону размеров вы найдете стандартное решение, соответствующее вашим потребностям.

ХАРАКТЕРИСТИКИ:

Быстрая установка и снятие;

МАТЕРИАЛ:

Нержавеющая сталь для толщины лезвий до 1 мм; для 1,5 мм - латунь OT93

ПРИМЕР ЗАКАЗА: RLAS-10-100

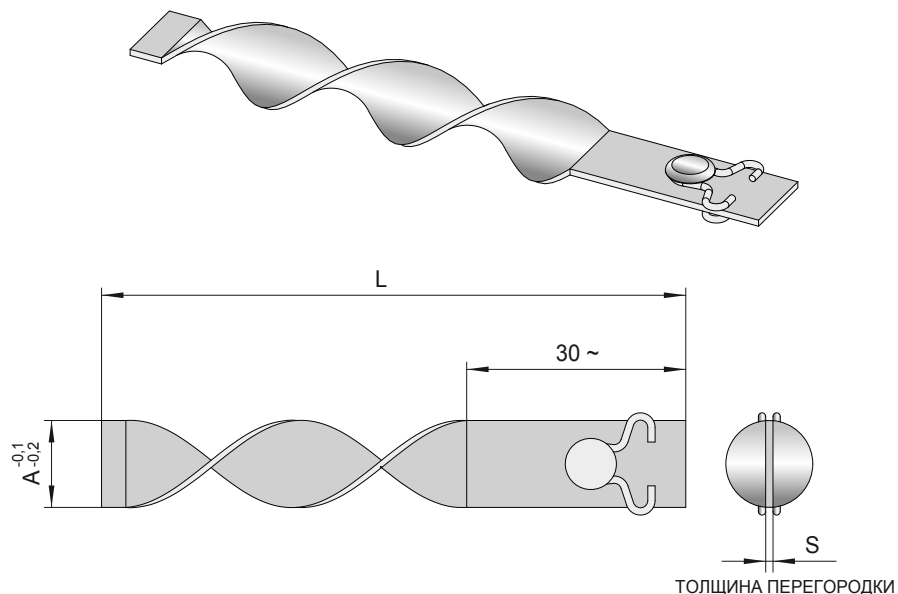

КОД	A	S	L
RLAS-10	10	1	18* 100 200
RLAS-12	12	1	20* 100 200
RLAS-14	14	1	22* 100 200
RLAS-16	16	1	24* 150 300
RLAS-20	20	1	26* 150 300
RLAS-25	25	1	28* 150 300

*перегородка без спирали

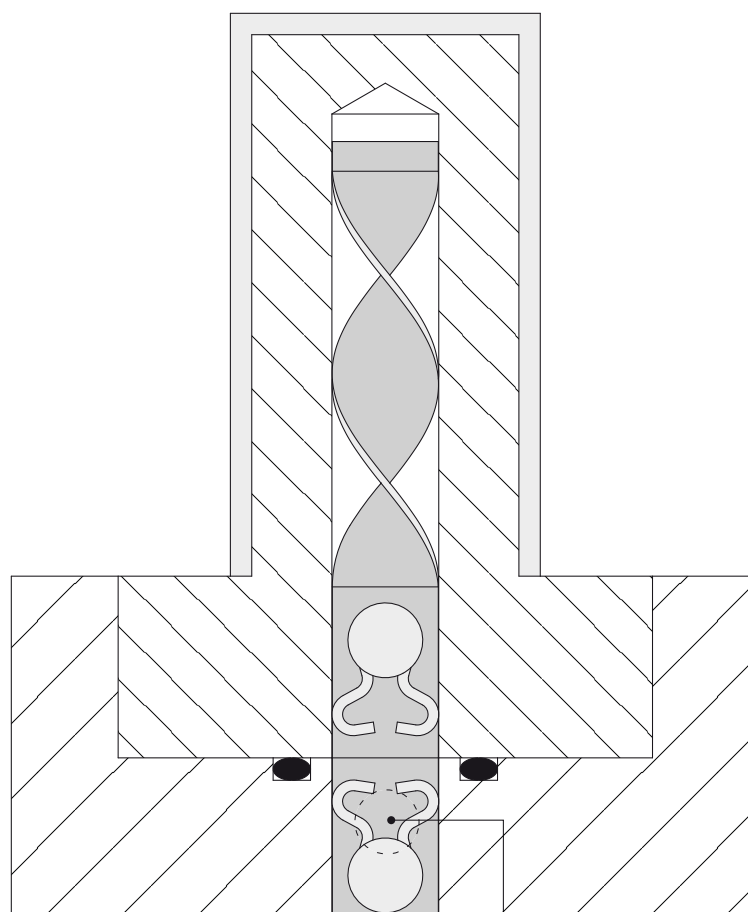

УСТАНОВКА ПЕРЕГОРОДОК RLA / RLA-SM

Стандартный тип перегородок RLA вставляется в отверстие без дополнительной обработки, а двойная пружина позволяет зафиксировать внутри одного и того же отверстия.

1. Вставьте инструмент в обычный шпиндель для сверла или любого другого типа.
2. Вставьте центрирующий шарнир $\varnothing 6$ мм в отверстие и сориентируйте вставку.
3. Отцентрируйте отверстие.
4. Чтобы выполнить обработку, нажимайте до тех пор, пока инструмент UTB не упрется в деталь, затем извлеките.

Из-за небольшого размера инструмент BR-6 не может должным образом убрать стружку, образовавшуюся при обработке. По этой причине необходимо выполнить протяжку в два этапа:

- протянуть за первый ход (~ 1,5 мм) и отступить назад, чтобы убрать стружку
- завершить протяжку.

ОБРАТИТЕ ВНИМАНИЕ:

важно, чтобы давление, оказываемое на инструмент, осуществлялось описанным выше способом, а не с использованием молотка или чего-либо подобного.

Тип перегородки без пружины RLA-SM вставляется в отверстие после того, как с помощью соответствующего инструмента подготовлено отверстие, в которое будет вставлена последняя часть перегородки. Преимущество в этом применении заключается в идеальном расположении перегородки в случае вращения или глубины, а также в меньшей стоимости компонента из-за отсутствия двойной пружины.

