

МАТЕРИАЛ: HWS

ТИП:

- S- квадратная форма
- R- прямоугольная форма
- O- овальная форма

лыска выполняется в положении 0°, если не указано иное (см. чертёж)

ТВЕРДОСТЬ:

62-+2 HRC

ПРИМЕР ЗАКАЗА:

ISO 8977-ТИП-а*б*d2*L1*положение (в градусах °)

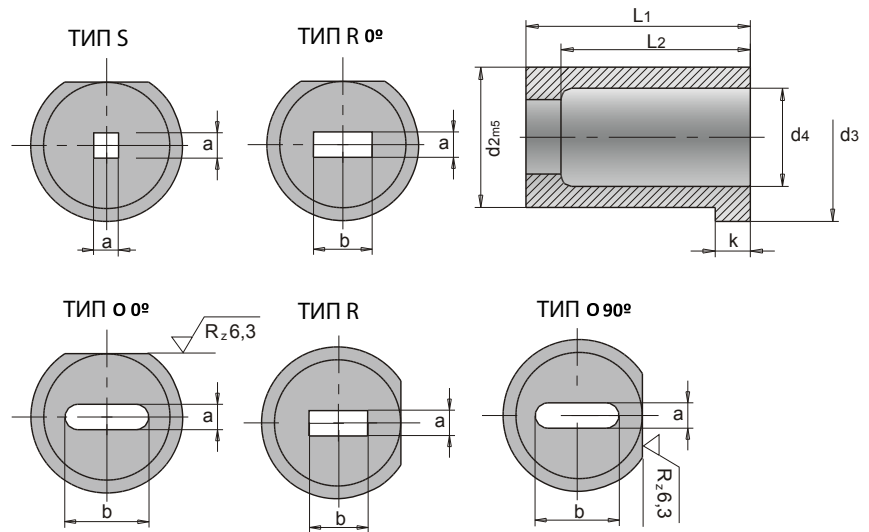

а (H8)	б (H8)	шаг	d2 (m5)	d3	d4	k(0,25-0)	L1(+0,5-0)	L2
1,6-5,4	2,0-5,5	0,1	10	13	6,5	5	32	29
2,0-7,4	2,5-7,5	0,1	13	16	8,5	5	32	28
2,2-9,9	2,5-10,0	0,1	16	19	11	5	32	28
2,5-12,9	3,2-13,0	0,1	20	24	14	5	32	27
3,2-15,9	4,0-16,0	0,1	25	29	17	5	32	27
4,0-20,9	5,0-21,0	0,1	32	36	22	5	32	26
5,0-26,9	6,3-27,0	0,1	40	44	28	5	32	24