

ИЗНОСОУСТОЙЧИВАЯ ПЛАСТИНА БРОНЗОВАЯ САМОСМАЗЫВАЮЩАЯСЯ

EL-EVB

МАТЕРИАЛ:

650 # изготовлен из прочного литого бронзового металла со специальными твердыми смазочными материалами.

ОПИСАНИЕ:

направляющая пластина бронзовая самосмазывающаяся.

Макс.нагрузка статическая **150N/mm²**

Макс. динамическая нагрузка **90N/mm²**

Макс. скорость (сухой) **<0,30m/s**

Макс. скорость (масло) **<1.00m/s**

PV Max **3,3N/mm²*m/s**

Предел температуры **-100°C~+300°C**

Предел прочности **750N/mm²**

Твердость **HB ≥210**

Относительное удлинение **12%**

Коэффициент линейного расширения **1,9*10⁻⁵/°C**

Плотность **8,0**

Коэффициент трения **0,03~0,20**

ПРИМЕР ЗАКАЗА: КОД

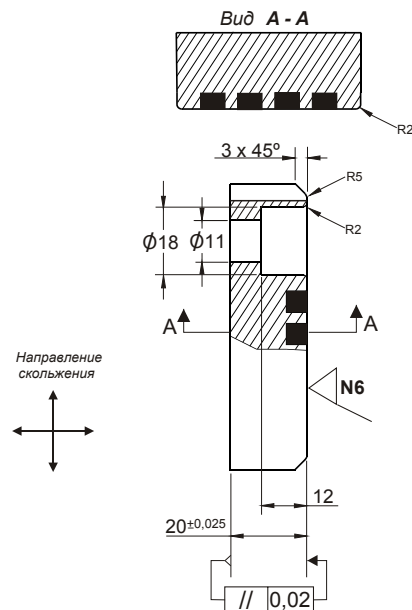
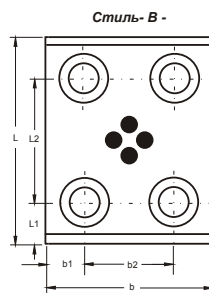
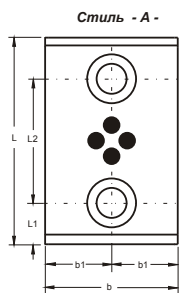
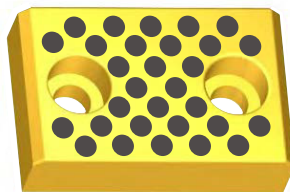

Код	b*L	b1	b2	L1	L2	Стиль
EL-EVB200	28 x 75	14		15	45	A
EL-EVB201	28 x 100	14		25	50	A
EL-EVB202	28 x 150	14		25	100	A
EL-EVB203	38 x 75	19		15	45	A
EL-EVB204	38 x 100	19		25	50	A
EL-EVB205	38 x 125	19		25	75	A
EL-EVB206	38 x 150	19		25	100	A
EL-EVB207	48 x 75	24		15	45	A
EL-EVB208	48 x 100	24		25	50	A
EL-EVB209	48 x 125	24		25	75	A
EL-EVB210	48 x 150	24		25	100	A
EL-EVB211	48 x 200	24		25	150	A
EL-EVB212	58 x 75	29		15	45	A
EL-EVB213	58 x 100	29		25	50	A
EL-EVB214	58 x 150	29		25	100	A
EL-EVB215	75 x 75	37.5		25	25	A
EL-EVB216	75 x 100	37.5		25	50	A
EL-EVB217	75 x 125	37.5		25	75	A
EL-EVB218	75 x 150	37.5		25	100	A
EL-EVB219	75 x 200	37.5		25	150	A
EL-EVB220	100 x 100	25	50	25	50	B
EL-EVB221	100 x 125	25	50	25	75	B
EL-EVB222	100 x 150	25	50	25	100	B
EL-EVB223	100 x 200	25	50	25	150	B
EL-EVB224	100 x 250	25	50	25	200	B
EL-EVB225	100 x 300	25	50	25	250	B
EL-EVB226	125 x 125	37.5	50	25	75	B
EL-EVB227	125 x 150	37.5	50	25	100	B
EL-EVB228	125 x 200	37.5	50	25	150	B
EL-EVB229	125 x 250	37.5	50	25	200	B
EL-EVB230	125 x 300	37.5	50	25	250	B
EL-EVB231	125 x 350	37.5	50	25	300	B
EL-EVB232	150 x 150	25	100	25	100	B
EL-EVB233	150 x 200	25	100	25	150	B
EL-EVB234	150 x 250	25	100	25	200	B