

МАТЕРИАЛ:

HSS

ТЕРМИЧЕСКАЯ ОБРАБОТКА:

Закалка.

ТВЕРДОСТЬ:

63-65 HRC

ПРИМЕР ЗАКАЗА: ISO 8977B d2xL

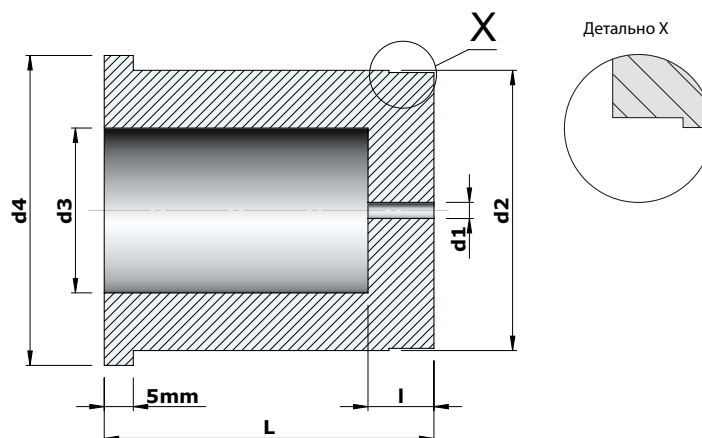

d2 n5	d1	d4	d3	l	L+0/+0,5			
					16	20	25	32
5	1,0	8	2,8	2	•	•	•	•
6	1,0	9	3,5	3	•	•	•	•
8	1,0	11	4,0	4	•	•	•	•
10	1,0	13	5,8	4	•	•	•	•
13	1,2	16	8,0	5	•	•	•	•
16	1,2	19	9,5	5	•	•	•	•
20	1,5	24	12	8	•	•	•	•
25	1,5	29	17,3	8	•	•	•	•
32	1,5	36	20,7	8	•	•	•	•
40	1,5	44	27,7	8	•	•	•	•