

## КОНТРОЛЬНЫЙ КАЛИБР ДЛЯ КАНАВКИ

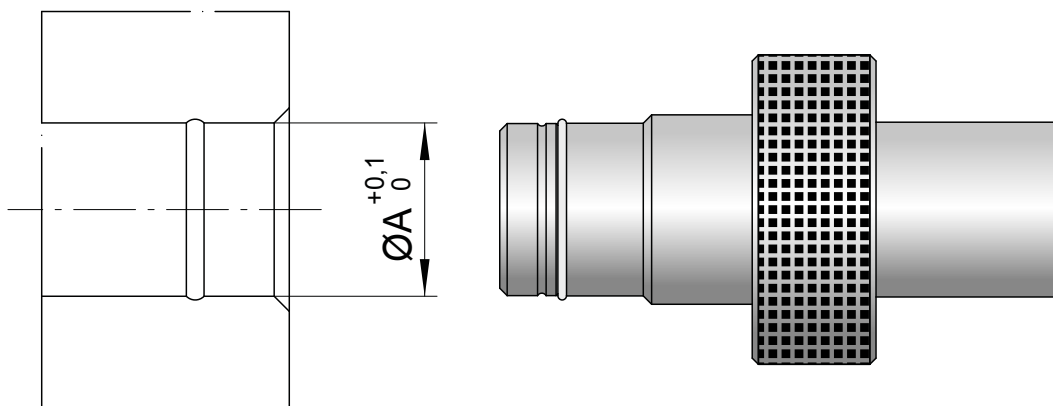

КОД	$\varnothing A$
CST-6F	6
CST-8F	8
CST-10F	10
CST-12F	12
CST-14F	14

КОД	$\varnothing A$
CST-6	6,5
CST-8	8,5
CST-10	10,5
CST-12	12,5
CST-14	14,5

### ИСПОЛНЕНИЕ ОТВЕРСТИЯ

Благодаря правильному шаблону (калибру) можно проверить размер отверстия и стопорную канавку.