

АЛЬТЕРНАТИВНЫЕ КОДЫ:

EAC

МАТЕРИАЛ:

1.1730

НОРМАТИВ:

Центрирующее кольцо, используется для центрирования штампа на пресс-форме.

ПРИМЕР ЗАКАЗА:

DC/A

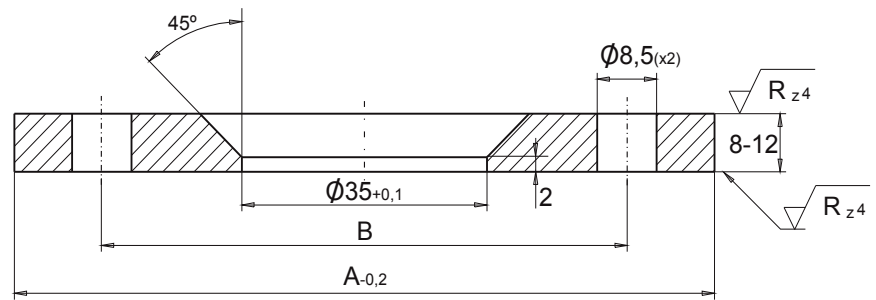

| | | | | | | | | | | | | |
|---|----|----|----|----|-----|-----|-----|-----|-----|-----|-----|-----|
| A | 70 | 75 | 80 | 90 | 100 | 110 | 120 | 125 | 150 | 160 | 175 | 200 |
| B | 59 | 61 | 65 | 70 | 75 | 80 | 84 | 86 | 118 | 118 | 130 | 142 |

МАТЕРИАЛ:

1.1730

НОРМАТИВ:

Центрирующее кольцо, используется для центрирования штампа на пресс-форме.

ПРИМЕР ЗАКАЗА:

DCO/A

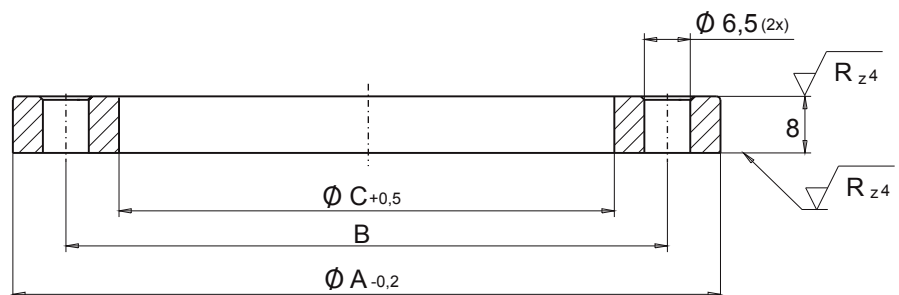

| | | | | | | | |
|---|----|------|-----|-----|-----|-----|-----|
| A | 80 | 90 | 100 | 110 | 120 | 125 | 130 |
| B | 70 | 77,5 | 85 | 95 | 105 | 110 | 115 |
| C | 60 | 65 | 70 | 80 | 90 | 95 | 100 |