

АЛЬТЕРНАТИВНЫЕ КОДЫ:

EBU-1

МАТЕРИАЛ:

1.7131 /Термическая обработка:цементи-
рование и закалка

ОПИСАНИЕ:

Втулка с головкой, итальянский стандарт,
сталь; устанавливается на несущую плиту
вместе с направляющей колонкой.

Твердость - 60-62 HRC.

ПРИМЕР ЗАКАЗА: BP-B1-D1*L

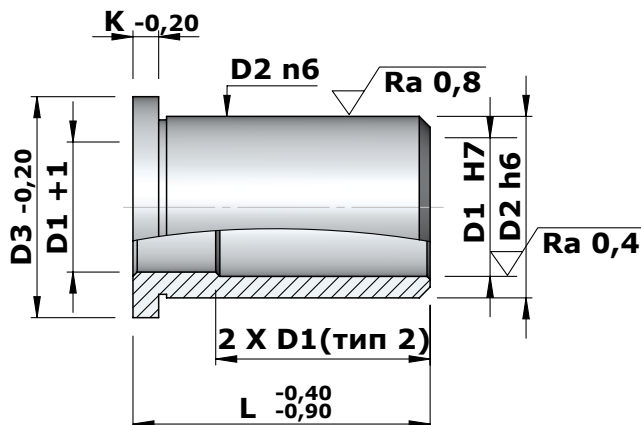

D1	12	14	16	18	20	25	32	40	50	60
D2	18	20	22	26	28 *30	34 *36	40	48	60	74
D3	22	24	26	30	32 *34	38 *40	45	52	65	80
K	5	5	5	5	6	7	7	8	10	12
L	22	•	•	•	•	•				
	26	•	•	•	•	•	•			
	36	•	•	•	•	•	•	•		
	46	•	•	•	•	•	•	•	•	
	56	•	•	•	•	•	•	•	•	•
	66		•	•	•	•	•	•	•	•
	76			•	•	•	•	•	•	•
	86			•	•	•	•	•	•	•
	96			•	•	•	•	•	•	•
	106					•	•	•	•	•
	116					•	•	•	•	•
	126					•	•	•	•	•
	136							•	•	•
	146							•	•	•
	156								•	•
	176									•
196										•

*По запросу