

МАТЕРИАЛ:

HSS

ТЕРМИЧЕСКАЯ ОБРАБОТКА:

Закалка

ТВЕРДОСТЬ:

63-65 HRC

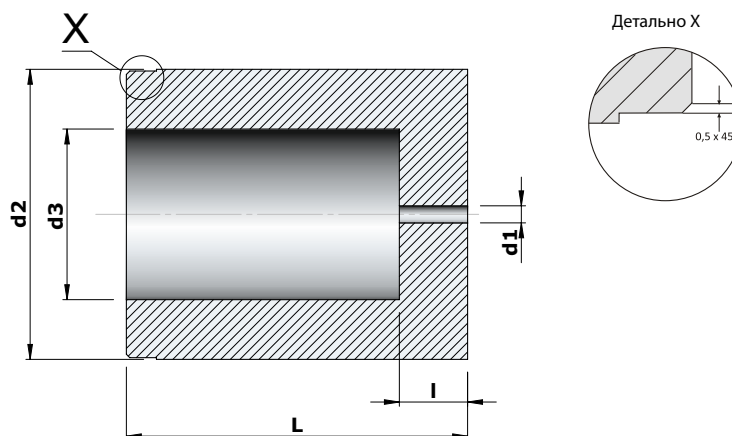
ПРИМЕР ЗАКАЗА: ISO 8977A d2xL

d2 n5	d1	d3	l	L+0/+0,5			
				16	20	25	32
5	1,0	2,8	2	•	•	•	•
6	1,0	3,5	3	•	•	•	•
8	1,0	4,0	4	•	•	•	•
10	1,0	5,8	4	•	•	•	•
13	1,2	8,0	5	•	•	•	•
16	1,2	9,5	5	•	•	•	•
20	1,5	12	8	•	•	•	•
25	1,5	17,3	8	•	•	•	•
32	1,5	20,7	8	•	•	•	•
40	1,5	27,7	8	•	•	•	•