

АЛЬТЕРНАТИВНЫЕ КОДЫ: EBU-7

МАТЕРИАЛ: 1.7131

ТЕРМООБРАБОТКА:

цементирование и закалка

ТВЕРДОСТЬ: 60-62HRC

ОПИСАНИЕ:

Быстросменная втулка, европейский стандарт; с помощью подходящих фиксаторов устанавливается на несущую плиту вместе с направляющей колонкой. Идеальна для установки на штампы, которые требуют большого количества этапов обслуживания.

ПРИМЕР ЗАКАЗА: BP-BEE-ТИП-D1*L

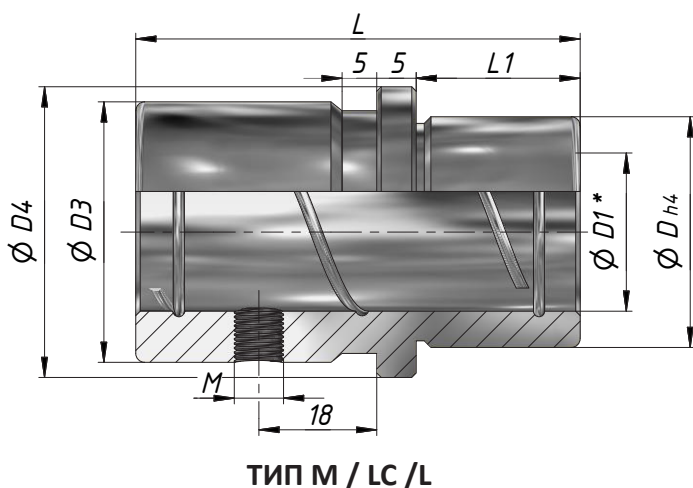
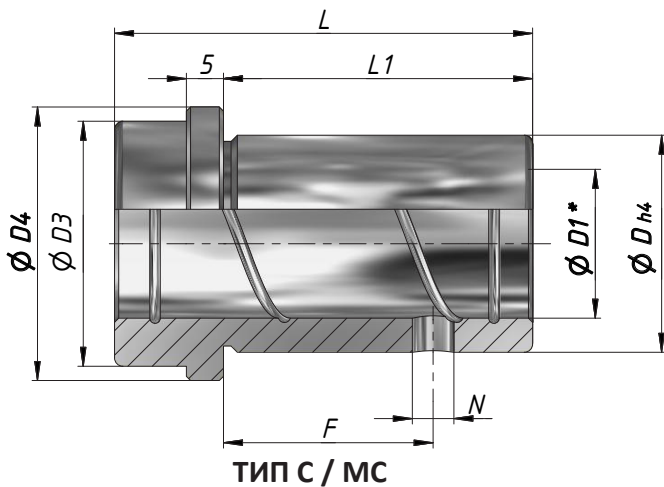

ТИП C								
*D1	L	L1	D	D3	D4	D5	N	F
18-19	31	18	28	29	34	20,5	5	8
24-25	36	23	38	38	44	25,5	5	9
30-32	43	30	45	47	53	31,5	5	11
40-42	51	38	54	57	63	36,5	8	11
50-52	61	48	65	73	79	44,5	8	14
63	74	61	81	86	92	51	8	19

ТИП MC								
*D1	L	L1	D	D3	D4	D5	N	F
18-19	50	37	28	29	34	20,5	5	8
24-25	55	42	38	38	44	25,5	5	12
30-32	60	47	45	47	53	31,5	5	16
40-42	67	54	54	57	63	36,5	8	19
50-52	75	62	65	73	79	44,5	8	19
63	90	77	81	86	92	51	8	19

ТИП M						
*D1	L	L1	D	D3	D4	D5
18-19	50	18	28	31	34	20,5
24-25	55	23	38	40	44	25,5
30-32	60	26	45	49	53	31,5
40-42	67	30	54	59	63	36,5
50-52	75	35	65	75	79	44,5
63	90	48	81	87	92	51

ТИП LC						
*D1	L	L1	D	D3	D4	D5
18-19	70	18	28	31	34	20,5
24-25	80	23	38	40	44	25,5
30-32	90	26	45	49	53	31,5
40-42	100	30	54	59	63	36,5
50-52	110	35	65	75	79	44,5
63	130	48	81	87	92	51

ТИП L						
*D1	L	L1	D	D3	D4	D5
18-19	70	27	28	31	34	20,5
24-25	80	32	38	40	44	25,5
30-32	90	37	45	49	53	31,5
40-42	100	47	54	59	63	36,5
50-52	110	57	65	75	79	44,5
63	130	67	81	87	92	51

*см. таблицу "Допуски" на последней странице каталога