

### ХАРАКТЕРИСТИКИ:

- 1) Быстрая установка и снятие;
- 2) Поставляются в комплекте с кольцами VITON, которые используются при высоких температурах
- 3) Лёгкая ориентация лезвия

**ПРИМЕР ЗАКАЗА:** BA-RLI-16Fx150

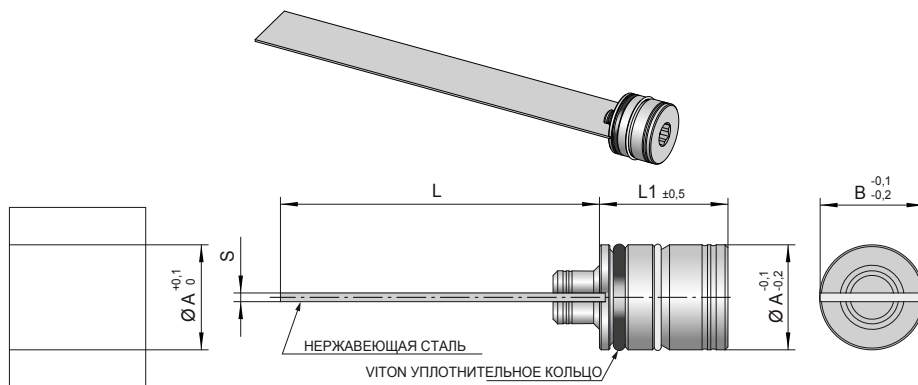

КОД	A	B	S	L1	L1	L				Монтажное устройство
BA-RLI16F	16	16	1	22	7,5	150	300	450	600	АРТ-3
BA-RLI20F	20	20	1	22,5	9,5	150	300	450	600	
BA-RLI25F	25	25	1	22,5	12,5	150	300	450	600	

Внутренние перегородки можно легко закрепить внутри канала охлаждения с помощью соответствующего инструмента. Технология быстрой подгонки обеспечивает простоту извлечения, механического крепления и гидравлического уплотнения в негабаритных отверстиях до 0,4 мм. Внутренние перегородки были разработаны для больших форм для уменьшения длины перегородки и оптимизации термического кондиционирования.

Максимальное рабочее давление изменяется в зависимости от диаметра перегородки, мы советуем приложить правильные крутящие усилия, указанные в технических характеристиках. Чтобы увеличить максимальное рабочее давление при диаметрах перегородок более 16 мм, необходимо обработать паз внутри канала, в который будет вставлено эластичное металлическое кольцо перегородки. Доступен специальный инструмент, способный выполнять такую обработку.

