

АЛЬТЕРНАТИВНЫЕ КОДЫ:

Z12; N13; Z1080

МАТЕРИАЛ:

внешней втулки: 1.7139; шариковой втулки: латунь

ОПИСАНИЕ:

Втулка с шариковым сепаратором, идеальна для точного скольжения на пресс-формах с быстрыми циклами.

ПРИМЕР ЗАКАЗА: RB12-d1*l1

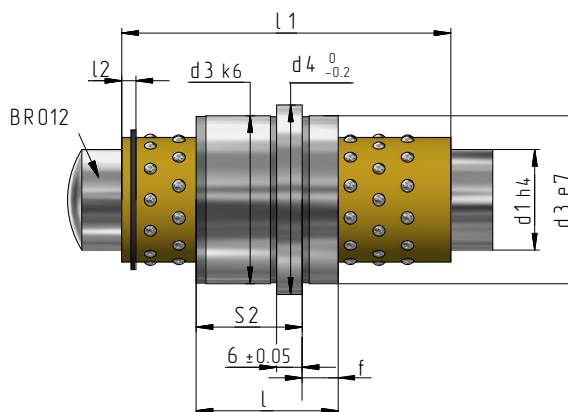

d1	l1	d3	d4	l2	l	S2	Ход max.
12	40	22	26	2,1	24	18	50
12	56	22	26	2,1	24	18	82
18	45	30	35	3	34	23	44
18	56	30	35	3	34	23	66
18	71	30	35	3	34	23	96
30	56	46	52	4,8	54	33	32
30	75	46	52	4,8	54	33	70
30	95	46	52	4,8	54	33	110

КОЛОНКА С ГОЛОВКОЙ ДЛЯ ВТУЛКИ RB12

RB012

АЛЬТЕРНАТИВНЫЕ КОДЫ: Z012; GB112;

≈E1035; N14; SPW; Z1060; Z1080

МАТЕРИАЛ: 1.1213 Термическая обработка: индукционная

ОПИСАНИЕ:

Колонка с головкой для втулки с шариковым сепаратором RB12.

ТВЕРДОСТЬ: 60-62 HRC.

ПРИМЕР ЗАКАЗА: RB012-D*L

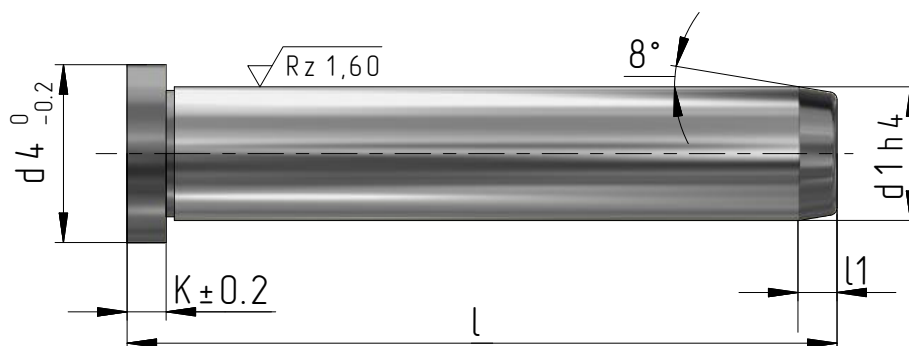

d1	d4	l1	K	l							
				80	100	120	140	160	200	240	
12	16	4	4	•	•	•					
18	22	7	6			•	•	•			
30	36	7	6					•	•	•	