

НАПРАВЛЯЮЩАЯ ВТУЛКА С БУРТОМ

BP-B1S

АЛЬТЕРНАТИВНЫЕ КОДЫ:

EBU-1S

МАТЕРИАЛ:

1.7131 /Термическая обработка:цементирование и закалка

ОПИСАНИЕ:

Втулка, итальянский стандарт; устанавливается на несущую плиту вместе с направляющей колонкой; с буртом для центрирования с другой плитой.

Твердость - 60-62 HRC.

ПРИМЕР ЗАКАЗА: BP-B1S-D1*L

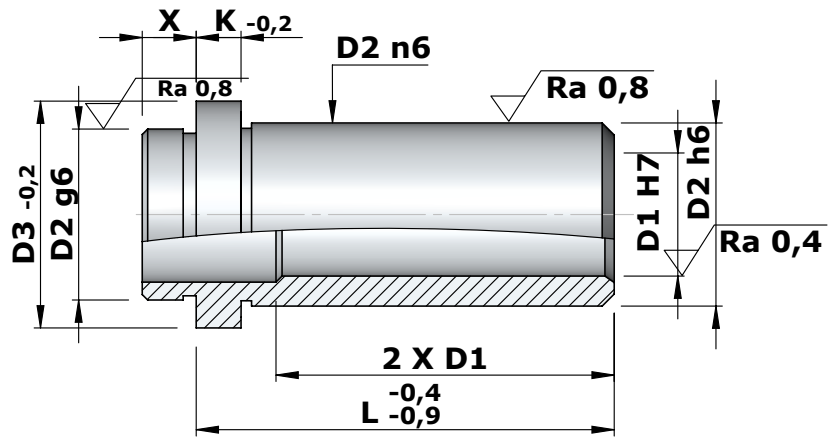

D1	D2	D3	K	X	L												
					26	36	46	56	66	76	86	96	106	116	126	136	156
16	22	26	5	10	•	•	•	•	•	•	•	•	•				
20	28/*30	32/*34	6	10	•	•	•	•	•	•	•	•	•				
25	34/*36	38/*40	7	10		•	•			•	•	•	•				
32	40	45	7	10			•	•	•	•	•	•	•	•	•	•	•
40	48	52	8	10				•	•	•	•	•	•	•	•	•	•

*По запросу

БРОНЗОВАЯ ВТУЛКА С БУРТОМ (ЕВРОПА)

BP-B1SBE

МАТЕРИАЛ:

бронза 85.5.5.5

ОПИСАНИЕ:

Втулка, европейский стандарт; устанавливается на несущую плиту вместе с направляющей колонкой; с буртом для центрирования с другой плитой.

ПРИМЕР ЗАКАЗА: BP-B1SBE-D1*L

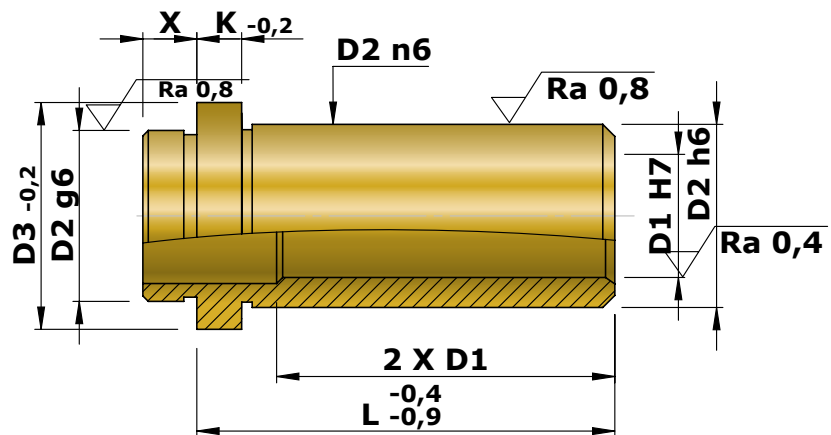

D1	D2	D3	K	X	L												
					17	22	27	36	46	56	66	76	86	96	116	136	156
14/15	20	25	6	9	•	•	•	•	•	•	•	•	•				
18/20	26	31	6	9	•	•	•	•	•	•	•	•	•				
22/24	30	35	6	9		•	•	•			•	•	•				
30/32	42	47	6	9			•	•	•	•	•	•	•	•	•	•	•
40/42	54	59	10	12				•	•	•	•	•	•	•	•	•	•

*По запросу