

**МАТЕРИАЛ:** AISI 420B

**ТВЁРДОСТЬ:** 50÷55 HRC

**ОПИСАНИЕ:**

Вставка индикатора Ermanno Balzi.

**ПРИМЕР ЗАКАЗА:**

КОД II-6

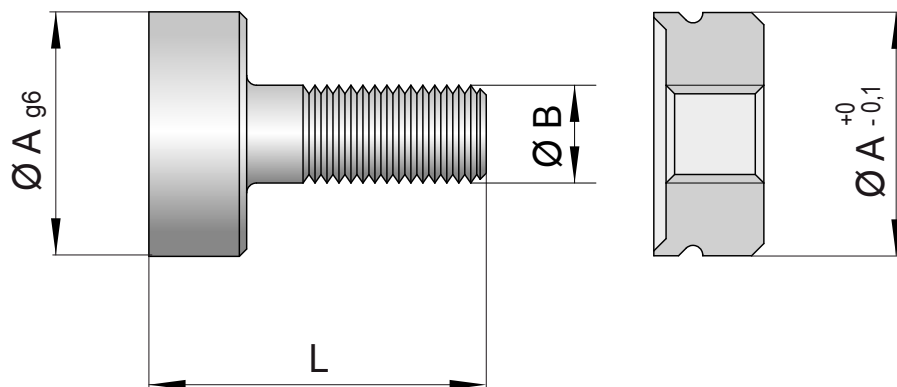

Код	A	B	L	L1
II-6	6	M3*0,35	10	10 min
II-8	8	M4*0,35	14	10 min
II-10	10	M4*0,35	14	10 min

## ИНСТРУКЦИЯ ПО УСТАНОВКЕ

1. ПОГОТОВЬТЕ ГНЕЗДО В СООТВЕТСТВИИ С ЧЕРТЕЖЁМ.
2. ВСТАВЬТЕ КОЛЬЦЕВУЮ ГАЙКУ КРОМКОЙ ДЛЯ ХОЛОДНОЙ ЗАПРЕССОВКИ ВВЕРХ
3. ВСТАВЬТЕ ПУАНСОН ТАКОГО ЖЕ ДИАМЕТРА И ОСУЩЕСТВИТЕ ХОЛОДНУЮ ЗАПРЕССОВКУ.
4. ВСТАВЬТЕ ПРУЖИНУ И ВКРУТИТЕ ВСТАВКУ.

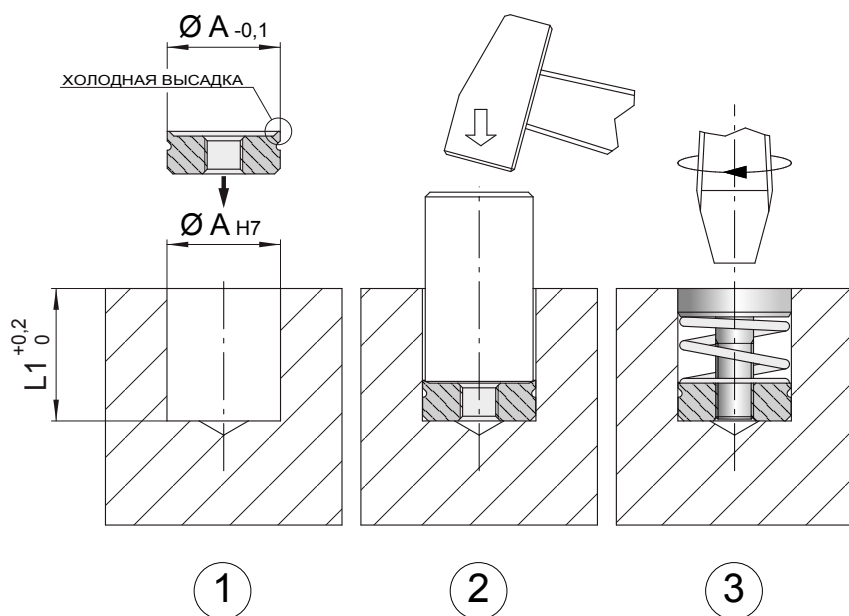

### ПРИМЕРЫ ИСПОЛЬЗОВАНИЯ

